

Unità Aggregata / Aggregate Unit: **Fast Line One ER32 H100**
 Codice/Code: **FL.ONE.00/100C63F-S3**

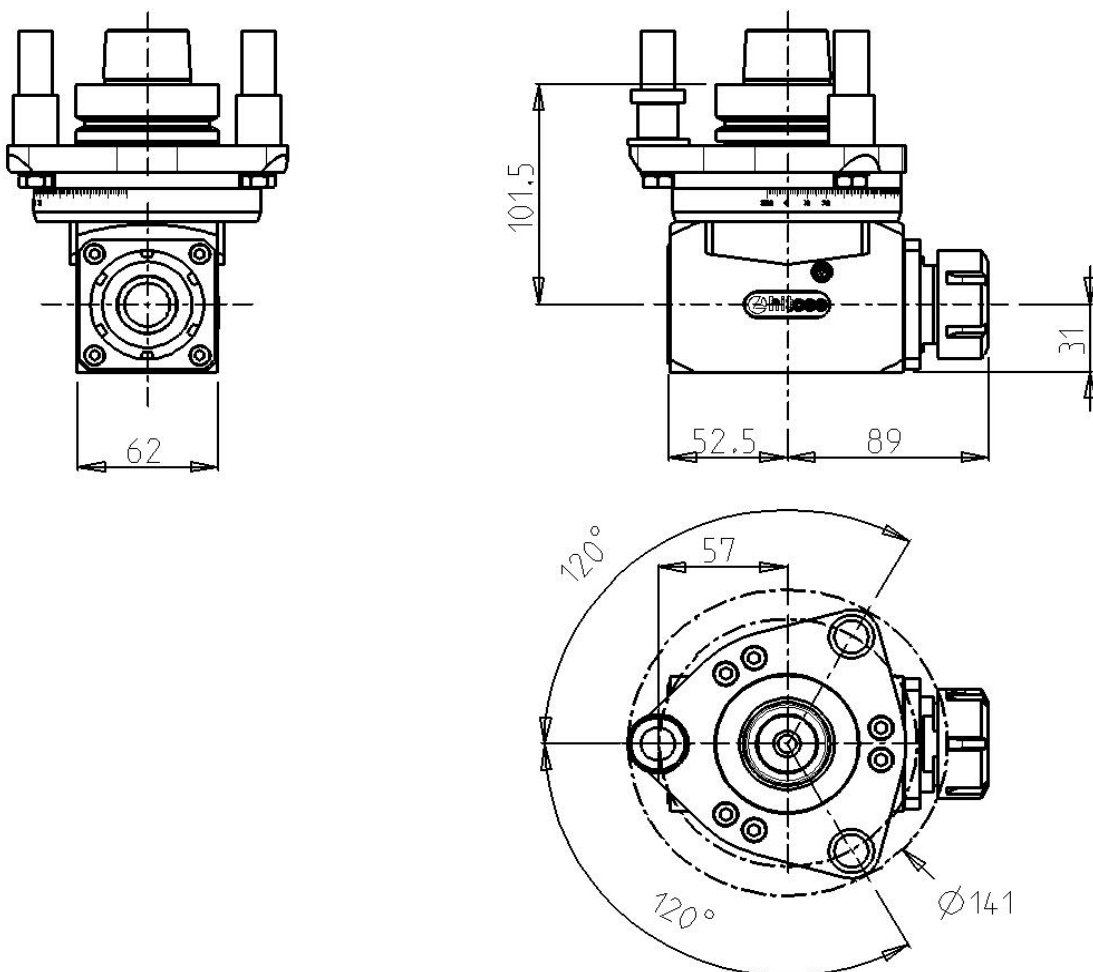

Specifiche tecniche / Technical specifications

| | |
|---|----------------------------------|
| Velocità rotazione mandrino / Spindle speed | 10850 rpm max * |
| Velocità rotazione utensile / Tool speed | 15500 rpm max * |
| Rapporto di trasmissione / Gear ratio | 1:1.43 |
| Attacco mandrino / Spindle coupling | **HSK 63F |
| Attacco utensile / Tool coupling | ER 32 |
| Diametro codolo / Tool shank diameter | 2 – 20 |
| Diametro punta max / Max bit diameter | 20 |
| Diametro lama / Blade diameter | / |
| Peso / Weight | 4.4 kg |
| Lubrificazione / Lubrication | grasso / grease |
| Temperatura / Temperature | 75 °C / 167 F max |
| Orientamento angolare / aggregate rotation | 0 – 360° in continuo / continuos |
| Connessione asse C / C axis connection type | ** SCM 3 (schema 29L0054313B) |

* vedere grafico di utilizzo / see using diagram

** altre versioni disponibili / other connections available