

Unità Aggregata / Aggregate Unit : **Fast Line TWIN-PRO ER25 H162**
 Codice / Code : **FL.TWINP.00/162L63F-BI**

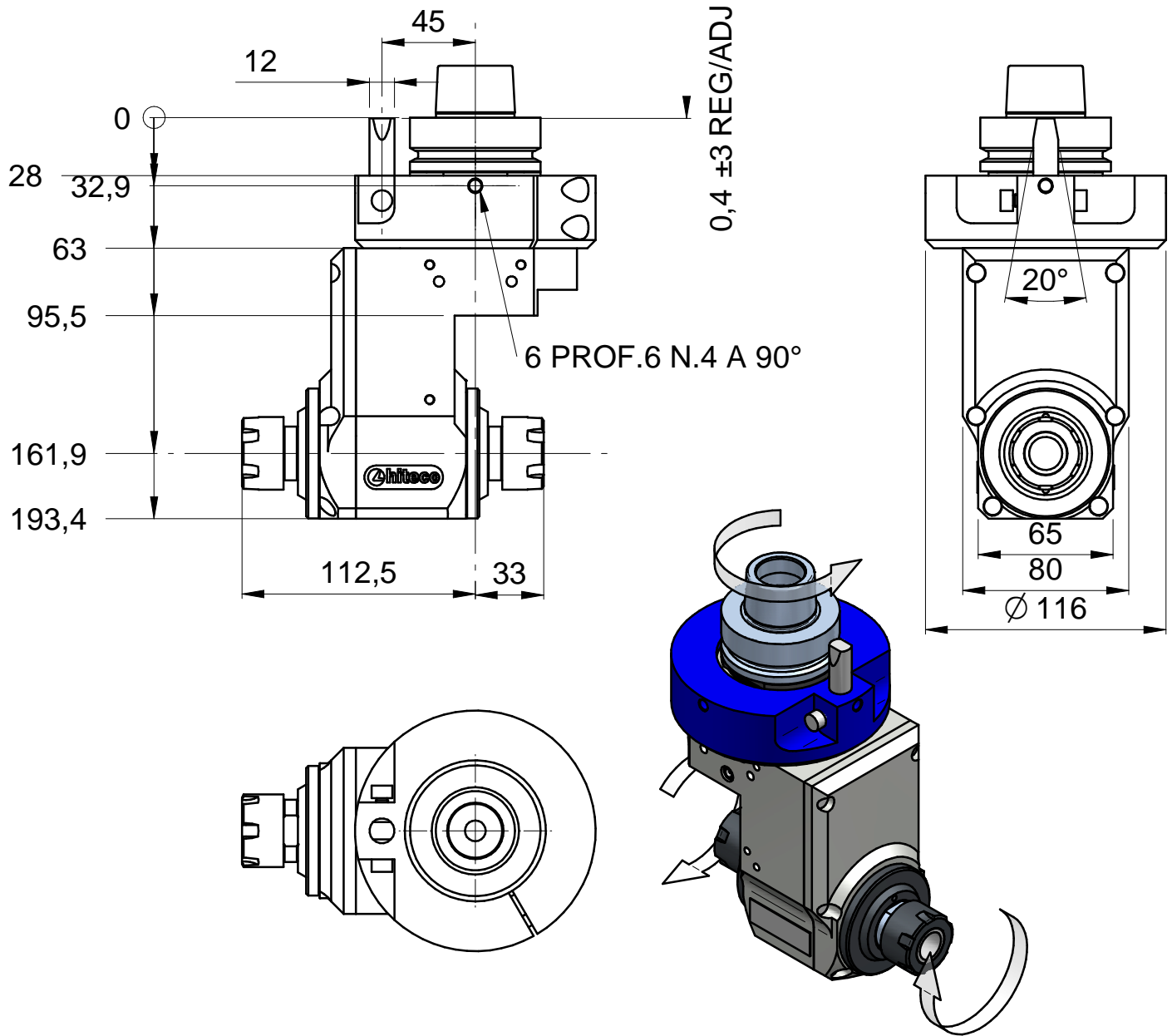

Specifiche tecniche / Technical specifications

Attacco mandrino / Spindle coupling	HSK63F
Velocità rotazione mandrino/ Spindle speed	6800 rpm max *
Velocità rotazione utensile / Tool speed	18000 rpm max *
Senso rotazione mandrino - Spindle rotation direction	VEDI DISEGNO - See drawing
Possibilità inversione rotazione mandrino - Possibility to change electrospindle direction	NO
Rapporto di trasmissione / Gear ratio	1:2.65
Attacco utensile / Tool coupling	ER25MINI DX - ER25MINI SX
Diametro codolo / Tool shank diameter	2-16
Diametro lama / Blade diameter	/
Diametro foro lama / Hole blade diameter	/
Peso / Weight	5.6 kg
Lubrificazione / Lubrication	Grease KLUEBER NBU15
Temperatura / Temperature	75 °C / 167 F max
Orientamento angolare / aggregate rotation	0-360° continuo/continuous
Connessione asse C / C axis connection type	BI
* vedere manuale / see user manual	