

Unità Aggregata / Aggregate Unit : **Fast Line TWIN PRO ER25 H162**
 Codice / Code : **FL.TWINP.00/162L63F-H1**

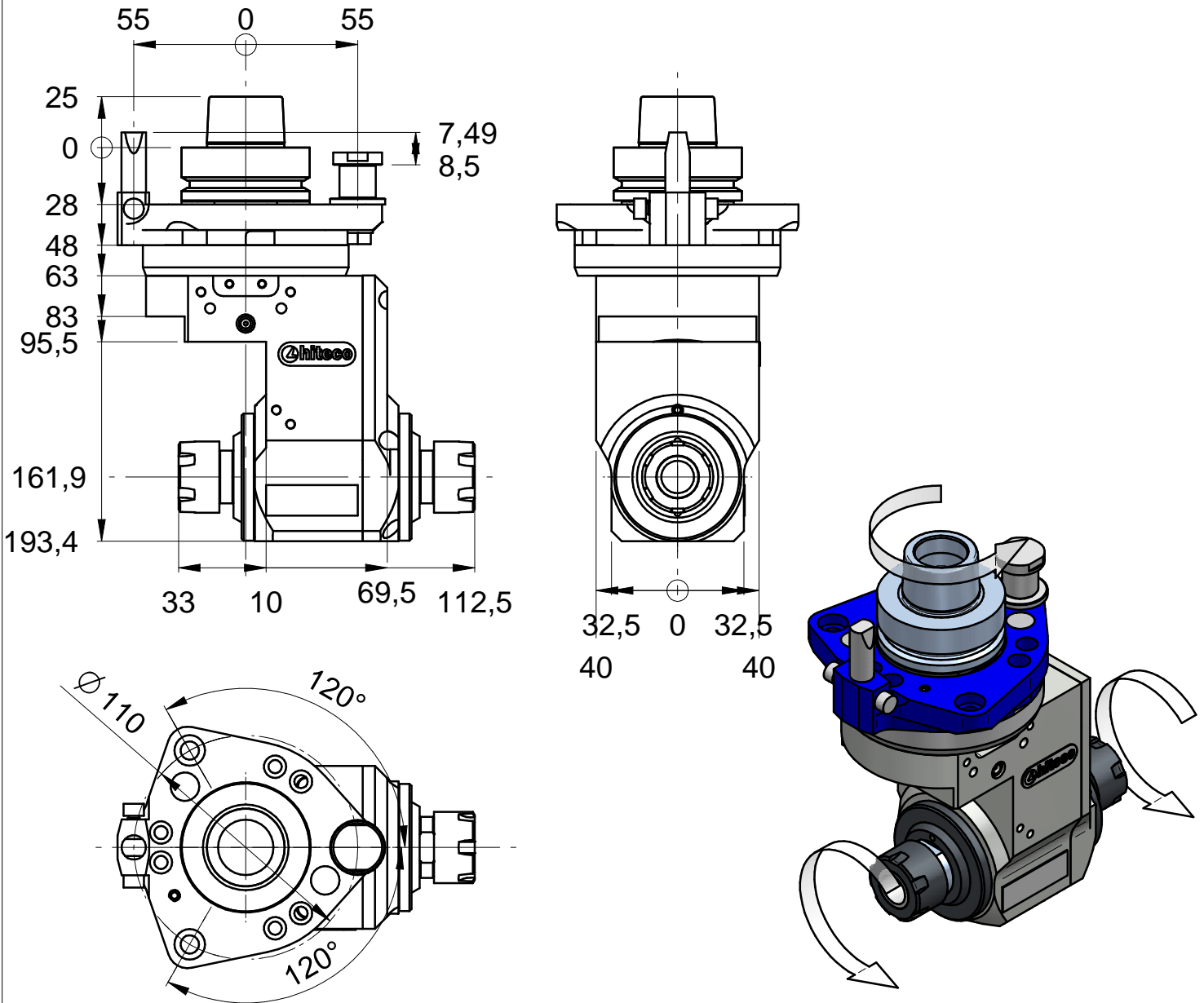

Specifiche tecniche / Technical specifications

Attacco elettromandrino - Spindle coupling	HSK 63F
Velocità rotazione mandrino/ Spindle speed	6800 rpm max *
Velocità rotazione utensile / Tool speed	18000 rpm max *
Senso di rotazione mandrino - Spindle rotation direction	VEDI DISEGNO - See drawing
Possibilità inversione rotazione mandrino - Possibility to change electrospindle direction	NO
Rapporto di trasmissione / Gear ratio	1:2.65
Attacco mandrino / Spindle coupling	HSK 63F
Attacco utensile / Tool coupling	ER25 MINI - ER25 SX MINI
Diametro codolo / Tool shank diameter	2-16
Peso / Weight	5.7 kg
Lubrificazione / Lubrication	GREASE KLUEBER NBU15
Temperatura di lavoro / Working temperature	75 °C / 167 F max
Orientamento angolare / aggregate rotation	0-360° in continuo/continuous
Connessione asse C / C axis connection type	HIT1

* vedere manuale / see user manual