

CONNETTORE POTENZA / POWER CONNECTOR
CONNETTORE CIRCOLARE M23 POTENZA 4+4 VIE
CIRCULAR CONNECTOR M23 POWER 4+4 CONTACTS

CONNETTORE ENCODER / ENCODER CONNECTOR
CONNETTORE CIRCOLARE M23 SEGNALE 17 VIE
CIRCULAR CONNECTOR M23 SIGNAL 17 CONTACTS

CONNETTORE SEGNALI / SIGNAL CONNECTOR
CONNETTORE CIRCOLARE M23 SEGNALE 17 VIE
CIRCULAR CONNECTOR M23 SIGNAL 17 CONTACTS

PRESSURIZZAZIONE: E4 ARIA SECCA 6-6,5 bar
PRESSURIZATION: E4 DRY AIR 6-6,5 bar

INGRESSO-USCITA LIQUIDO REF. E8
INLET-OUTLET COOLING E8

BLOCCO UTENSILE: E6 ARIA SECCA 3,5-4 bar
LOOK TOOL : E6 AIR DRY 3,5-4 bar

SOFFIO CONO: E6 ARIA SECCA 6-6,5 bar
TAPPER CLEANING: E6 AIR DRY 6-6,5 bar

SBLOCCO UTENSILE: E6 ARIA SECCA 3,5-4 bar
RELEASE TOOL: EG AIR DRY 3,5-4 bar

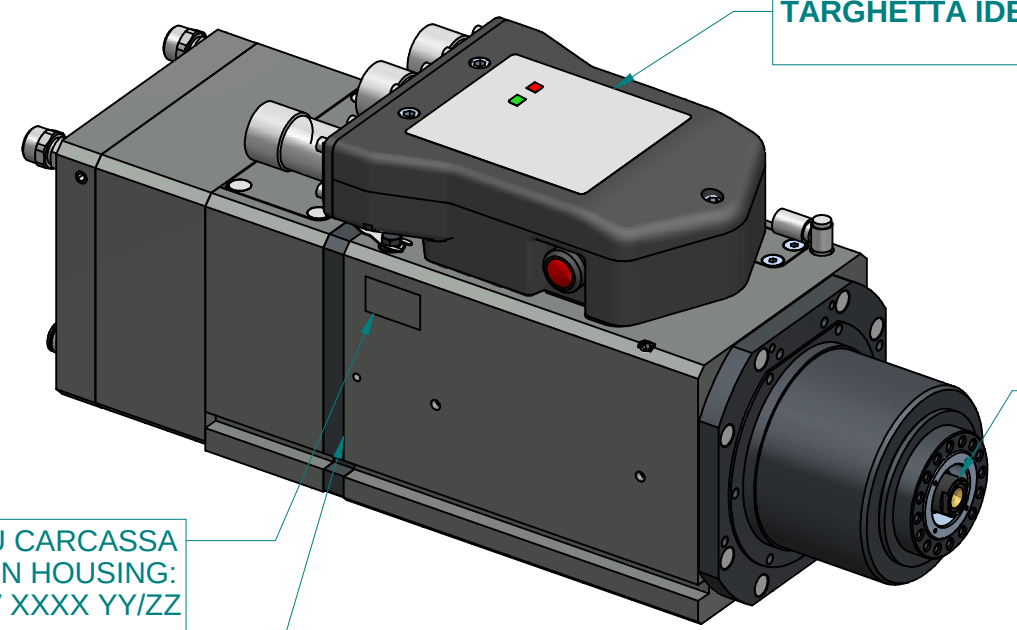

TARGHETTA IDENTIFICATIVA

ATTACCO HSK 32E
TOOL INTERFACE HSK 32E
DIN 69893-5

PUNZONARE SU CARCASSA
STAMP ON HOUSING:
QV XXXX YY/ZZ

XXXX = NUMERO SERIALE - SERIAL NUMBER
YY = MESE DI PROD. - MONTH OF PROD.
ZZ = ANNO DI PROD. - YEAR OF PROD.

ENCODER TTL 5V 1024 IMPULSI/GIRO + IMPULSO RIFERIMENTO
ENCODER TTL 5V 1024 CYCLES/REV + REFERENCE MARK

MASSA: 20 kg

Caratteristiche tecniche non evidenziate secondo istruzione operativa SCM GROUP IO 231D1TG Specifications not shown according to SCM GROUP operation instruction IO 231D1TG			Verniciatura / Painting (SCM specific ST231D1TG) Superficie / Surface (m²)		
Firma / Signature			Ultimo rilascio / Latest release		
Data / Date			Trattamento Superficiale / Surface Treatment (SCM specific ST234D1TG)		
Rugosità / Roughness			Trattamento Termico / Heat Treatment (SCM specific ST234D1TG)		
Firma / Signature			Rivocare da o Stato di fornitura / Based on or State of supply		
Data / Date			Materiale / Material (SCM specific ST235D1TG)		
Rugosità / Roughness			Vedi Tabella		
Smussi / chamfer			Denominazione / Item Name		
Massa / Mass (kg) 16,305			ELETM QD-2 8/12 40 32E NL CC EN		
HITECO HIGH TECHNOLOGY COMPONENTS			Scala / Scale		
Codice / Item ID			Rev		
1:2,5			05		
QD.250.L04.00			Tav. N. di N.		
3/3					

CRISERVANDO I TERMINI DI LEGGE LA PROPRIETA' DI QUESTO DISEGNO CON DIVIETO DI RENDERSILO COMUQUE NOTO A TERZO SENZA LA NOSTRA PREVENTIVA APPROVAZIONE/THIS DRAWING IS SCM-PROPERTY. COPYRIGHTED MATERIAL. DISCLOSURE TO THIRD PARTIES WITHOUT OUR AUTHORISATION IS EXPLICITLY FORBIDDEN