

**ATTACCO HSK 63F DIN69893-6  
TOOL INTERFACE HSK 63F DIN 69893-6**

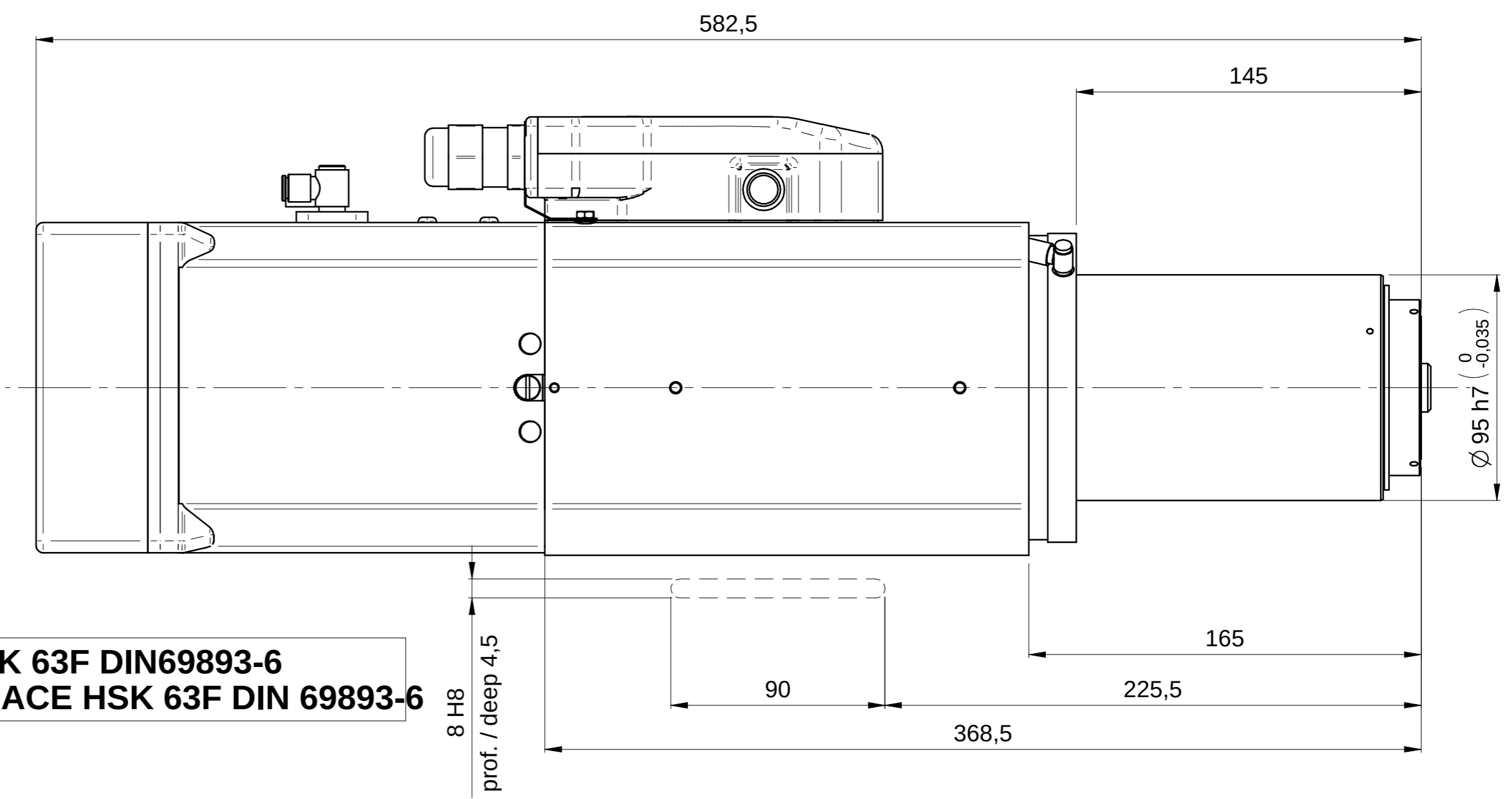

**DETTAGLIO Z  
1:1**

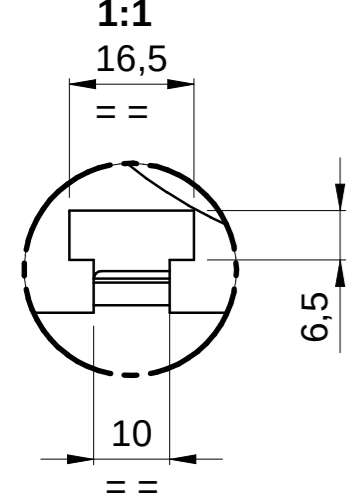

0001351316H PRESSACAVO MET.M16 DIR. X EMC  
METALLIC GLAND M16 STRAIGHT FOR EMC

SOFFIO CONO: E6 ARIA SECCA 6 - 6,5 bar  
TAPPER CLEANING EG AIR DRY 6 - 6,5 bar

TARGHETTA IDENTIFICATIVA

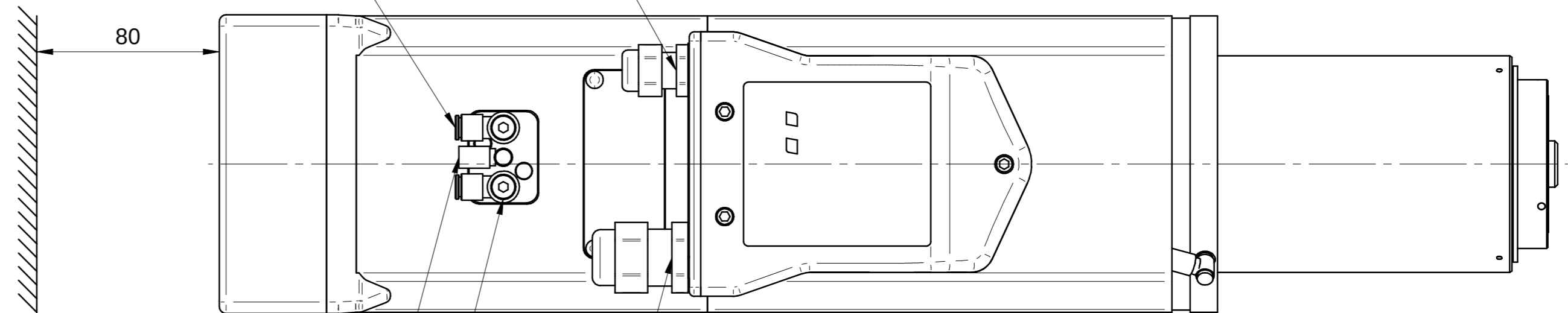

BLOCCO UTENSILE: E4 ARIA SECCA 6 - 6,5 bar  
LOOK TOOL : E4 AIR DRY 6 - 6,5 bar

SBLOCCO UTENSILE: E6 ARIA SECCA 6 - 6,5 bar  
RELEASE TOOL: EG AIR DRY 6 - 6,5 bar

0001351317A PRESSACAVO MET.M25 DIR. X EMC  
METALLIC GLAND M25 STRAIGHT FOR EMC

**MASSA MASS: 25 kg**

PUNZONARE SU CARCASSA:

EQ XXXX  
YY/ZZ

XX=SERIALE  
YY=MESE DI PRODUZIONE  
ZZ=ANNO SI PRODUZIONE

ELETTROMANDRINO

02	04/02/2016	L.GUIDUCCI	ININFLUENTE		
01	03/02/2016	L.GUIDUCCI	ININFLUENTE		
Rev	Data / Date	Firma / Signature	Descrizione ultima modifica / Last change description	N° Modifica / Change ID	
<small>Caratteristiche tecniche non evidenziate secondo istruzioni operative SCM GROUP Specifications not shown according to SCM GROUP operation instruction</small>			IO 231D1TG	Verniciatura / Painting ( SCM specific ST231D1TG )	
<small>Strutture saldate secondo specifica SCM / Welded according to SCM specific : ST232D1G</small>			IO 231D1TG	Superficie / Surface (m²)	
<small>Quote senza indicazione di tolleranza, grado di precisione Shares without indication of tolerance, accuracy</small>			SCM Specifica ST2310DTG	Trattamento Superficiale / Surface Treatment ( SCM specific ST234DTG )	
<small>Ultimo rilascio Latest release</small>				Trattamento Termico / Heat Treatment ( SCM specific ST234DTG )	
<small>Controllato Checker</small>				Ricaricare da o Stato di fornitura / Based on or State of supply	
<small>Disegnato Designed</small>			L.Guiducci	03/02/2016	
			Rugosità / Roughness		
			CF3		
			Smussi / chamfer		
			Peso grezzo/Raw weight (kg)	31,559	
			Massa / Mass (kg)	31,559	
			Denominazione / Item Name	ELETM QE-1F 10/11 24 63F NL CB DV	
			Scala / Scale	1:2	
			Codice / Item ID	QE.400.A01.01	
			Rev	02	
			Status		
			Tav. N. di N.	1/1	



Template version: 15

CI RISERVIAMO A TERMINI DI LEGGE LA PROPRIETA' DI QUESTO DISEGNO CON DIVIETO DI RENDERSILO COMEQUE NOTO A TERZI SENZA LA NOSTRA PREVENTIVA APPROVAZIONE. DRAWING IS SCM PROPERTY. COPYRIGHTED MATERIAL. DISCLOSURE TO THIRD PARTIES WITHOUT OUR AUTHORIZATION IS EXPLICITLY FORBIDDEN.