

Unità Aggregata / Aggregate Unit : **Fast Line TWIN ER32-ER25B H100**
Codice / Code : **FL.TWIN.00/100A63F-BU**

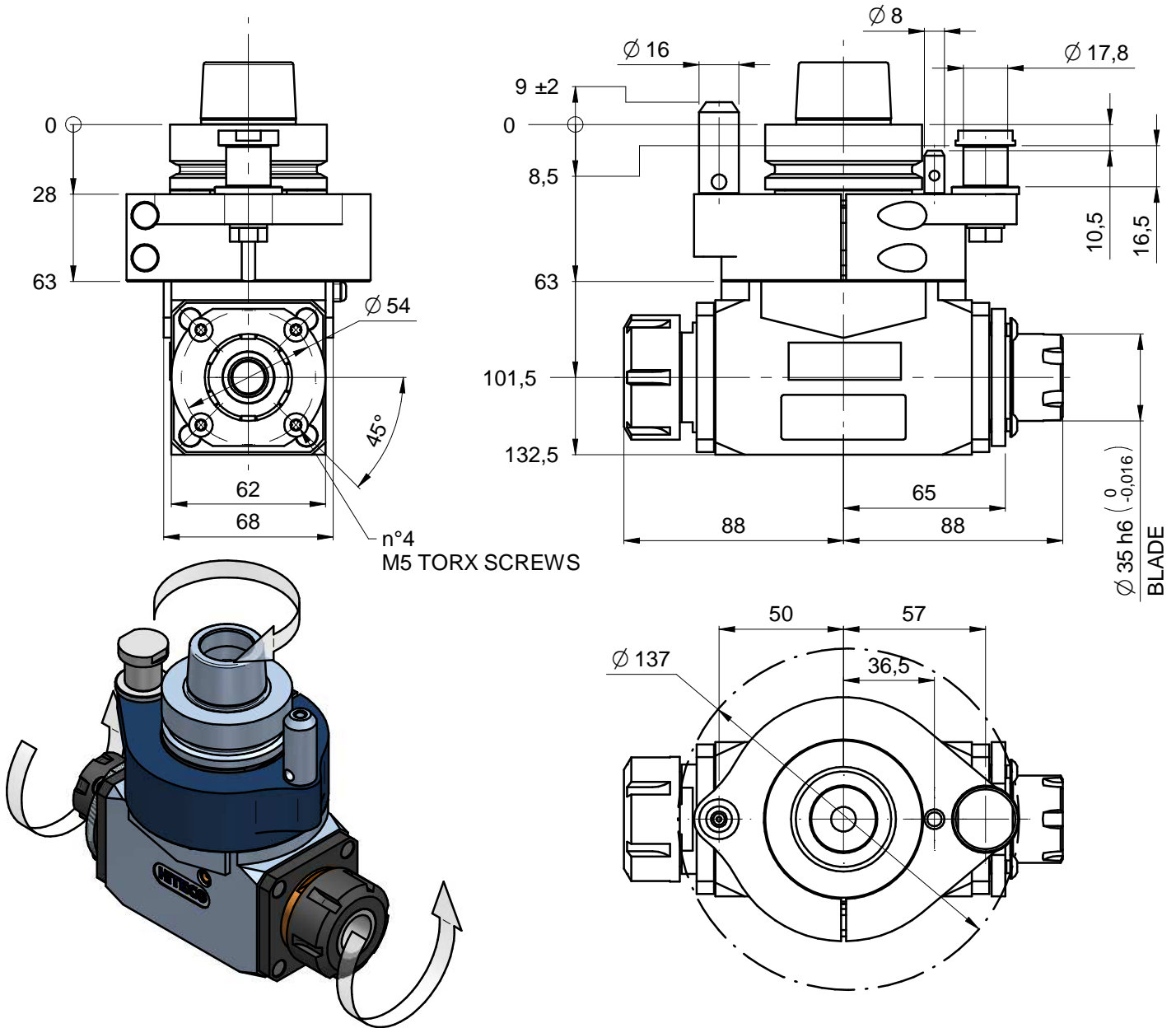

Specifiche tecniche / Technical specifications

| | |
|--|----------------------------|
| Attacco mandrino / Spindle coupling | HSK63F |
| Velocità rotazione mandrino/ Spindle speed | 10850 rpm max * |
| Velocità rotazione utensile / Tool speed | 15500 rpm max * |
| Senso rotazione mandrino - Spindle rotation direction | VEDI DISEGNO - See drawing |
| Possibilità inversione rotazione mandrino - Possibility to change electrospindle direction | NO |
| Rapporto di trasmissione / Gear ratio | 1:1.43 |
| Tipo pinza/ Collet type | ER32 + ER25 |
| Diametro codolo / Tool shank diameter | ER32 2-20 / ER25 2-16 |
| Diametro lama / Blade diameter | 240** |
| Diametro foro lama / Hole blade diameter | ø35 |
| Peso / Weight | 4.7 kg |
| Lubrificazione / Lubrication | Grease |
| Temperatura di lavoro / Working temperature | 75 °C / 167 F max |
| Connessione asse C / C axis connection type | BUS |
| Orientamento angolare / aggregate rotation | 0-360° continuo/continuous |
| * VEDERE MANUALE / see user manual | |
| ** DIPENDE DA POSIZIONE RIF.ANGOLARE / Depends on pin-plate angular position | |