

ENCODER SIN/COS 1Vpp 256 IMPULSI/GIRO + TACCA ZERO
ENCODER SYN/COS 1Vpp 256 CYCLES/REV + REFERENCE MARK

PUNZONARE SU CARCASSA
 STAMP ON HOUSING

HA XXXX YY/ZZ

XXXX = NUMERO SERIALE - SERIAL NUMBER
 YY = MESE DI PROD. - MONTH OF PROD.
 ZZ = ANNO DI PROD. - YEAR OF PROD.

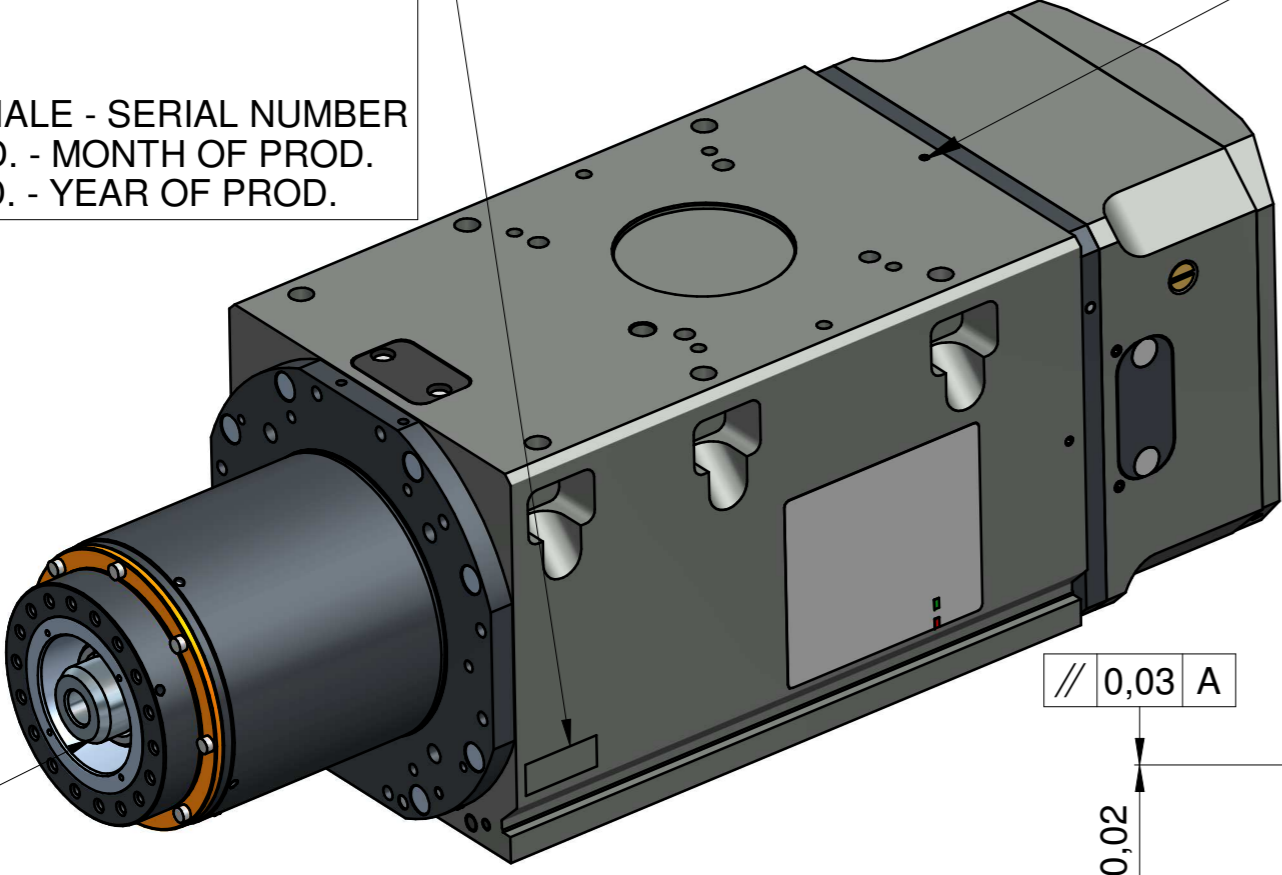

ATTACCO HSK 63A
TOOL INTERFACE HSK 63A
ISO 12164-1/DIN69893-1

INGRESSO - USCITA
 LIQUIDO DI RAFFREDDAMENTO
 IN - OUT
 LIQUID COOLING

CAVO I/O SEGNALE
 I/O SIGNAL CABLE

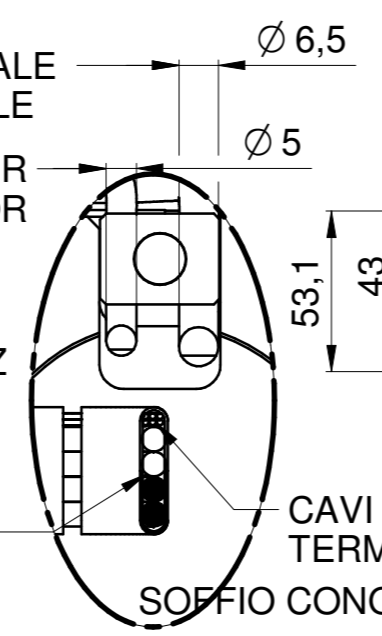

CAVI POTENZA
 POWER CABLES

CAVI SONDA TERMICA
 THERMOSWITCH CABLES

SOFFIO CONO / PRESSURIZZAZIONE
 ARIA SECCA 4 - 4,5 bar
 TAPER CLEANING / PRESSURIZATION
 DRY AIR 4 - 4,5 bar

SBLOCCO - ARIA SECCA 9,5/10,5 bar
 RELEASE TOOL - DRY AIR 9,5/10,5 bar

0,03 A

0,03 A

UTENZA PNEUM. 1
 AIR OUTLET 1

UTENZA PNEUM. 3
 AIR OUTLET 3

UTENZA PNEUM. 2
 AIR OUTLET 2

UTENZA PNEUM. 4
 AIR OUTLET 4

Ø 60 H7 (+0,030 / 0)

Ø 60 H7 (+0,030 / 0)

UTENZA PNEUM. 1
 AIR INLET 1

UTENZA PNEUM. 3
 AIR INLET 3

UTENZA PNEUM. 4
 AIR INLET 4

UTENZA PNEUM. 2
 AIR INLET 2

CAVO ENCODER - ENCODER CABLE			
ID	DESCRIZIONE	COLORE	SEZIONE
1	Ua + ENCODER	Bianco - White	0,14 mmq
2	Ua - ENCODER	Marrone - Brown	0,14 mmq
3	Un + ENCODER	Grigio - Gray	0,14 mmq
4	0 Vcc ALIMENT. ENCODER - SUPPLY ENCODER	Blu - Blue	0,14 mmq
5	+5 Vcc ALIM. ENCODER - SUPPLY ENCODER	Rosso - Red	0,14 mmq
6	Ub + ENCODER	Rosa - Pink	0,14 mmq
7	Ub - ENCODER	Nero - Black	0,14 mmq
8	Un - ENCODER	Giallo - Yellow	0,14 mmq
9	5 V sense	Verde - Green	0,14 mmq

CAVI POTENZA - POWER CABLES		
DESCRIZIONE	COLORE	SEZIONE
U - FASE MOTORE - MOTOR PHASE	Nero - Black	4 mmq
V - FASE MOTORE - MOTOR PHASE	Blu - Blue	4 mmq
W - FASE MOTORE - MOTOR PHASE	Marrone - Brown	4 mmq
GND	Giallo-Verde - Yellow-Green	4 mmq

PROTEZIONE TERMICA - THERMIC PROTECTION		
DESCRIZIONE	COLORE	SEZIONE
SONDA TERMICA - THERMOSWITCH	Bianco - White	0,14 mmq
SONDA TERMICA - THERMOSWITCH	Bianco - White	0,14 mmq

N.C. = NON COLLEGATO - NOT CONNECTED

CAVO SEGNALE - SIGNAL CABLE			
ID	DESCRIZIONE	COLORE	SEZIONE
1	+24 Vcc - ALIM. S1	Bianco - White	0,14 mmq
2	OUTPUT S1 - UTENSILE BLOCCATO - TOOL LOCKED	Marrone - Brown	0,14 mmq
3	0 Vcc - ALIM. S1 - SUPPLY S1	Verde - Green	0,14 mmq
4	+24 Vcc - ALIM. S2 - SUPPLY S2	Giallo - Yellow	0,14 mmq
5	OUTPUT S2 - UTENSILE SBLOCCATO - TOOL RELEASED	Viola - Violet	0,14 mmq
6	0 Vcc - ALIM. S2 - SUPPLY S2	Rosa - Pink	0,14 mmq
7	+24 Vcc - ALIM. S3 - SUPPLY S3	Blu - Blue	0,14 mmq
8	OUTPUT S3 - ROTAZIONE ALBERO - SHAFT ROTATION	Rosso - Red	0,14 mmq
9	0 Vcc - ALIM. S3 - SUPPLY S3	Nero - Black	0,14 mmq
10	N.C.	Rosso/Blu - Red/Blue	0,14 mmq
11	N.C.	Grigio - Gray	0,14 mmq
12	N.C.	Grigio/Rosa - Gray/Pink	0,14 mmq

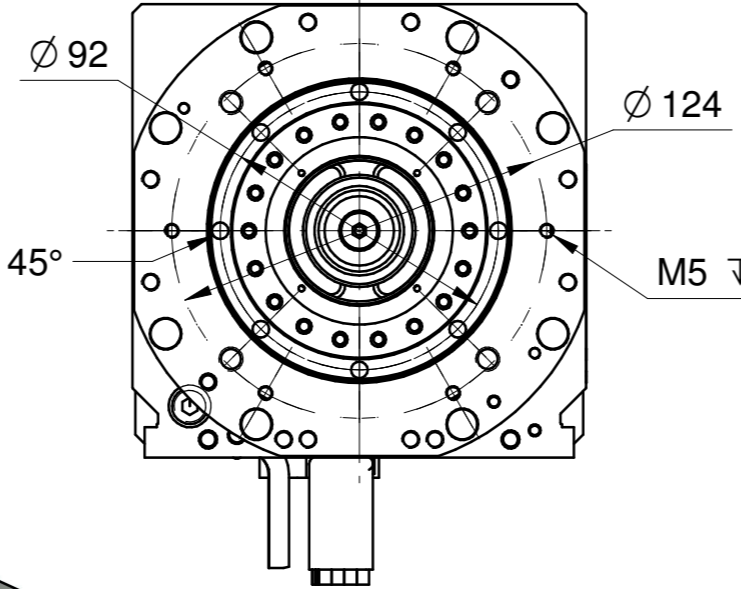
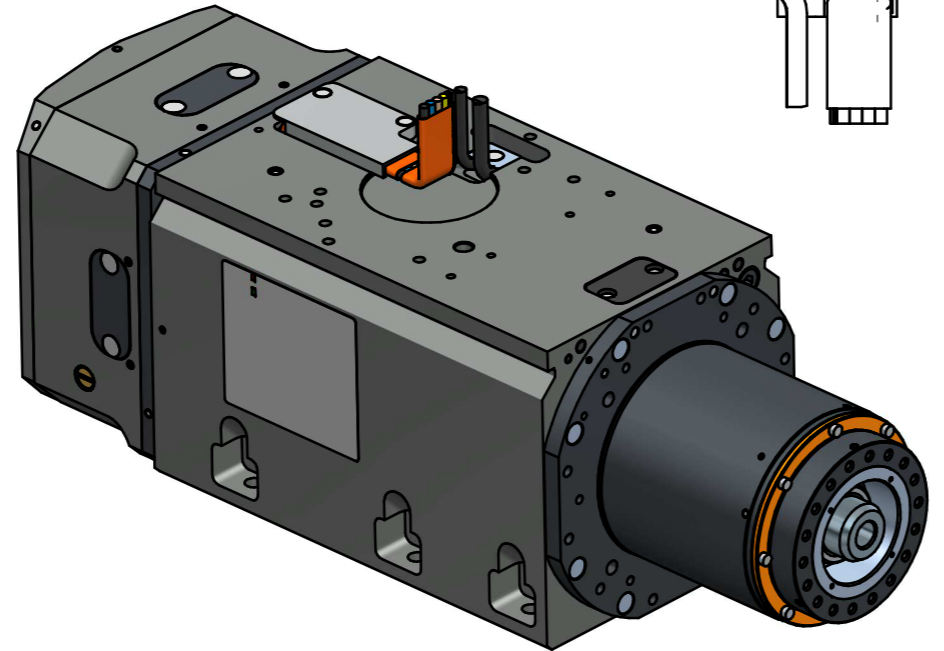

DETTAGLIO Y

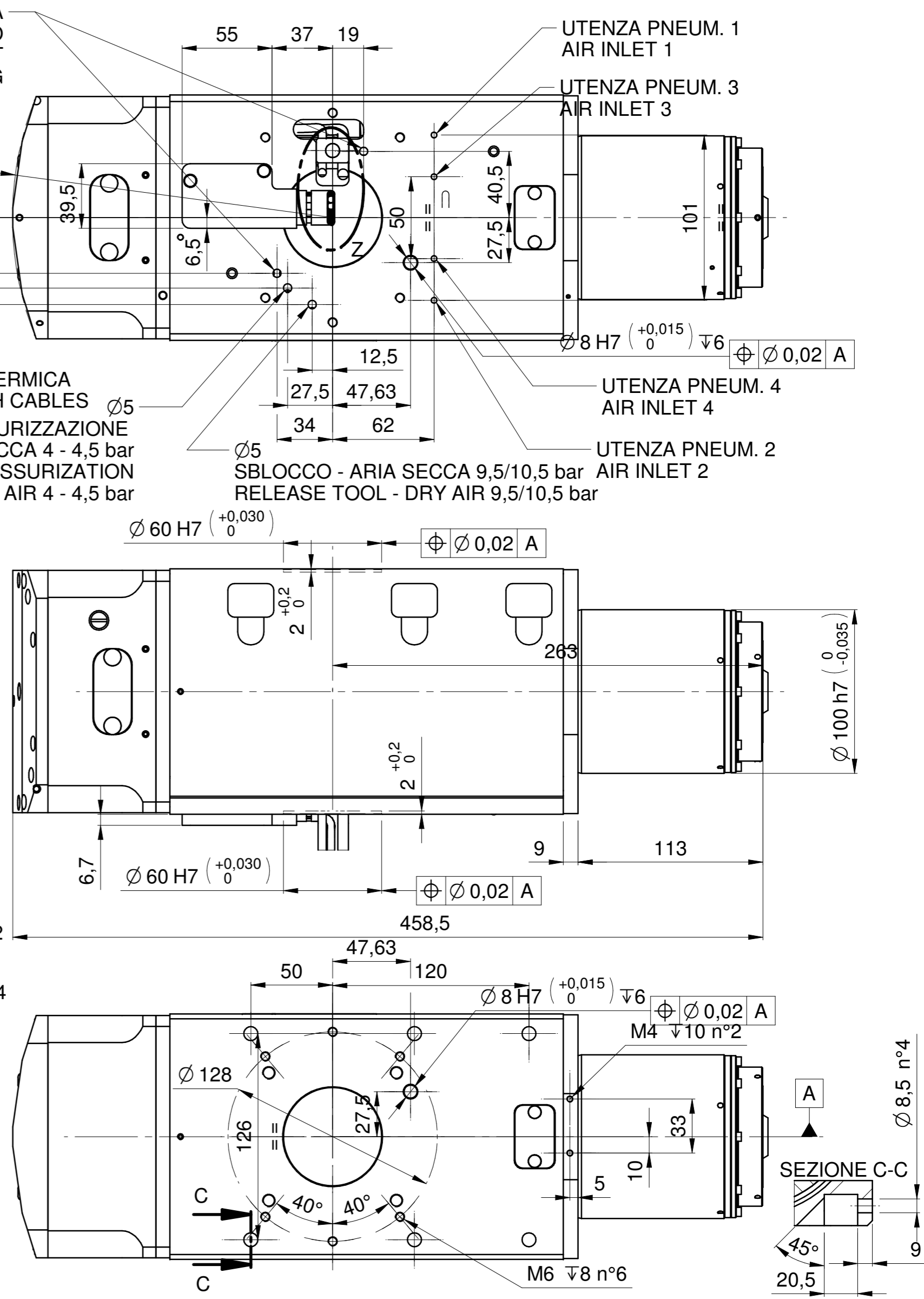
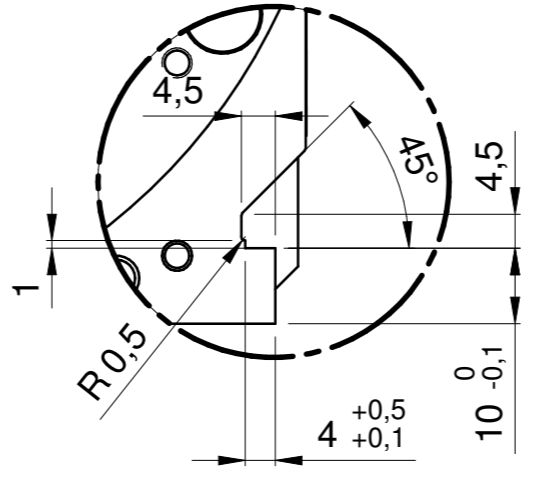

Rev	Data / Date	Firma / Signature	Descrizione ultima modifica / Last change description	N° Modifica / Change ID
			Caratteristiche tecniche non evidenziate secondo istruzioni operative SCM GROUP - IO 23110TG Specifications not shown according to SCM GROUP operation instruction Struttura salda secondo specifica SCM / Welded according to SCM specific - ST2320TG Finitura secondo specifica SCM / Finish according to SCM specific - ST2320TG Quote senza indicazione di tolleranza, grado di precisione Dimensions without indication of tolerance, accuracy	
			SCM Specifica ST2310DTG	Superficie / Surface (m²)
			Firma / Signature	Trattamento Superficiale / Surface Treatment (SCM specifications ST234DTG)
			Data / Date	Trattamento Termico / Heat Treatment (SCM specifications ST234DTG)
			Rugosità / Roughness	
Ultimo rilascio / Latest release				
Controllo / Checked by	Fi.Fabrizi	30/11/2018	CF1 16 0 (kg)	Peso grezzo/Raw weight Ricavare da o Stato di fornitura / Based on or State of supply
Disegnato / Designed by	C.Belardinelli	30/11/2018	Smussi / chamfer Massa / Mass (kg) 44,77	Materiale / Material (SCM specifications ST235DTG) Vedi Tabella
Denominazione / Item Name		ELETM HT-2 25/10 24 63A NL ES		
Scala / Scale		Codice / Item ID		
1:1		29L0502619D		
Rev		Status		Tav. N. di N.
00				3/3

© RISERVIAMO I TERMINI DI LEGGE LA PROPRIETA' DI QUESTO DISEGNO CON DIVIETO DI RENDERSI COME E' NOTO A TERZI SENZA LA NOSTRA PREVENTIVA APPROVAZIONE. THIS DRAWING IS SCM PROPERTY. COPYRIGHTED MATERIAL DISCLOSURE TO THIRD PARTIES WITHOUT OUR AUTHORIZATION IS EXPLICITLY FORBIDDEN.