

TARGHETTA IDENTIFICATIVA
IDENTIFICATION PLATE
Cod. 03L0441668H

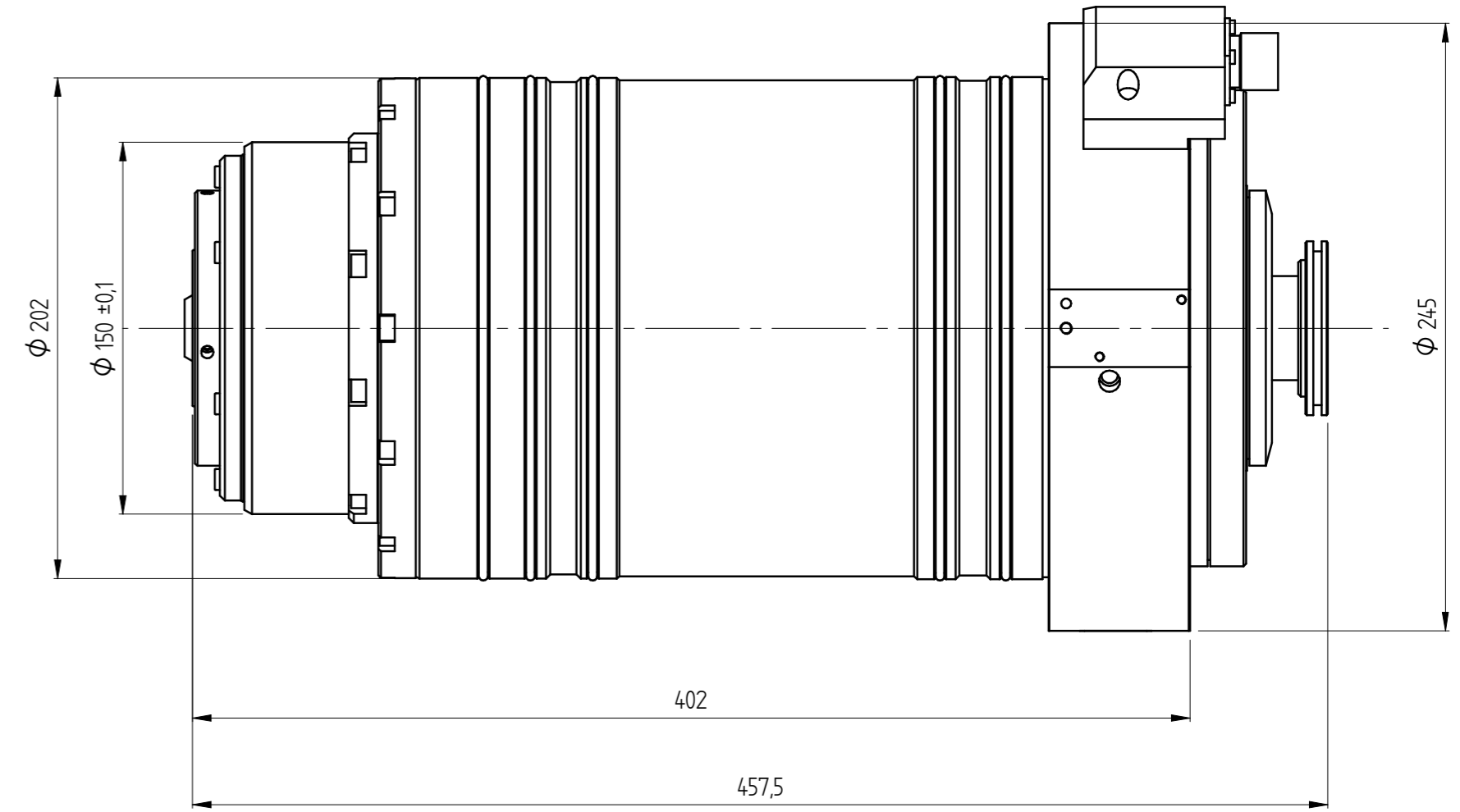

CONNETTORE CIRCOLARE DI SEGNALE
CIRCULAR SIGNAL CONNECTOR

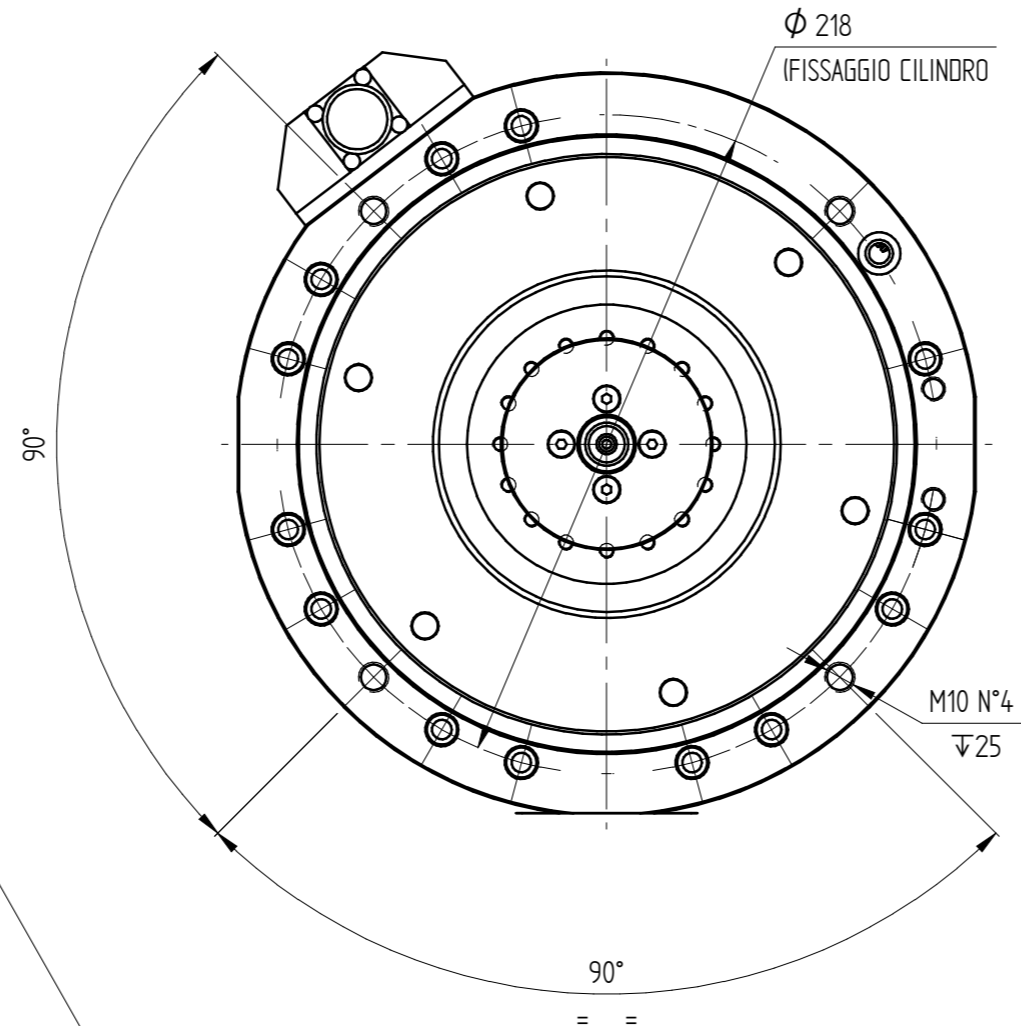
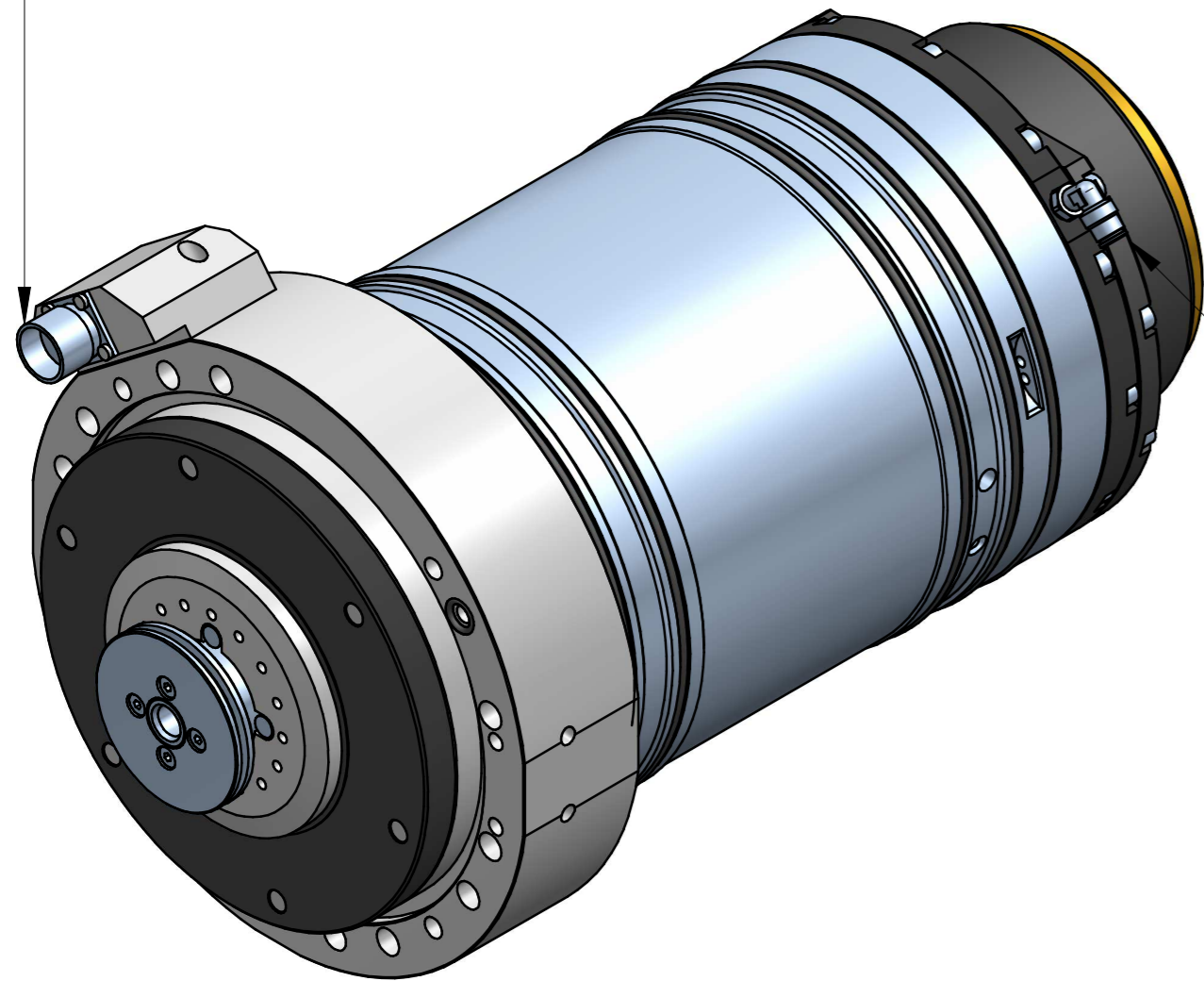

PRESSURIZZAZIONE
PRESSURISATION
Tubo ø6x4 / Pipe ø6x4

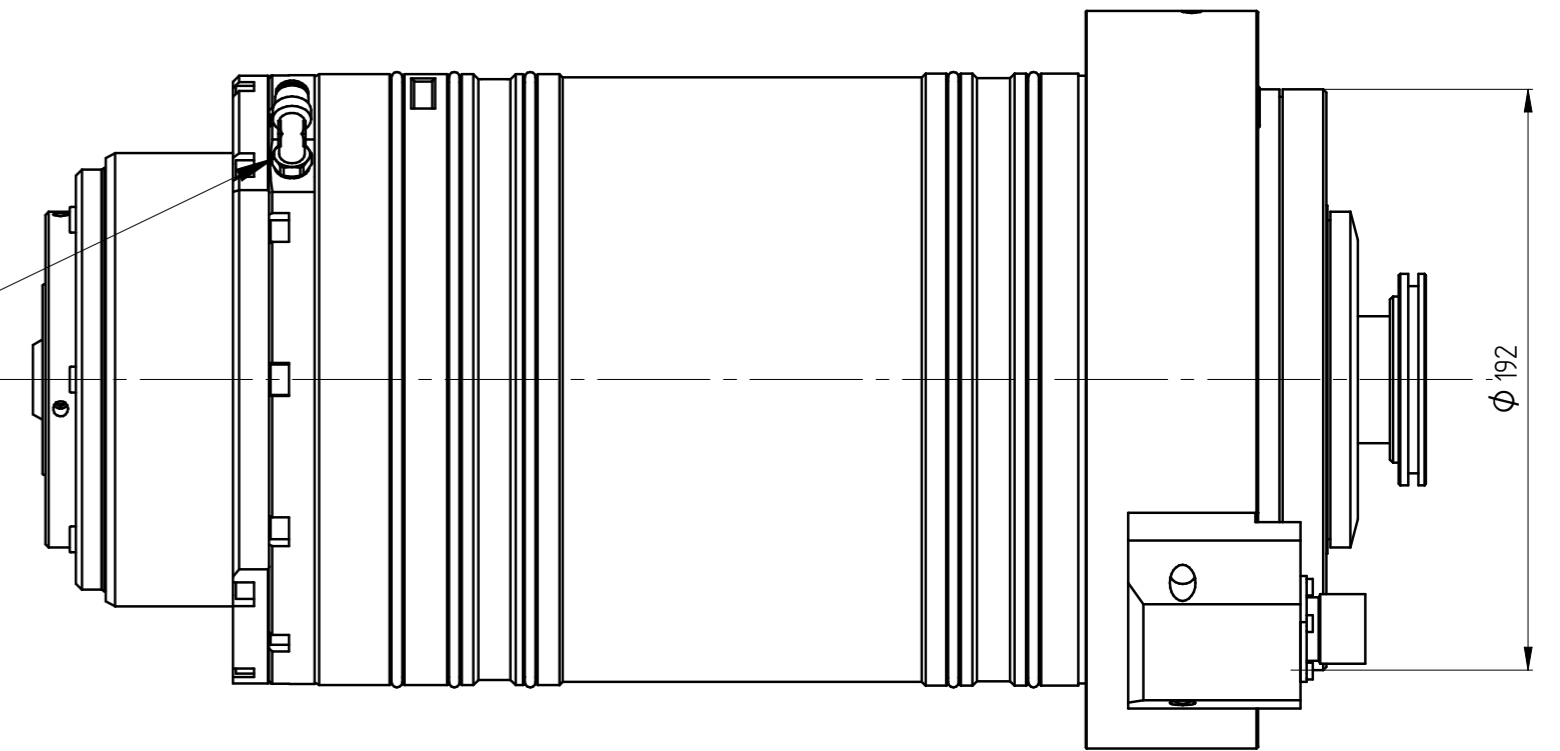

CAVI POTENZA - POWER CABLES		
DESCRIZIONE - DESCRIPTION	COLORE - COLOR	SEZIONE - SECTION
U - FASE MOTORE - MOTOR PHASE	Nero - Black	2,5mmq
V - FASE MOTORE - MOTOR PHASE	Bianco - White	2,5mmq
W - FASE MOTORE - MOTOR PHASE	Rosso - Red	2,5mmq

PROTEZIONE TERMICA - THERMIC PROTECTION		
DESCRIZIONE - DESCRIPTION	COLORE - COLOR	SEZIONE - SECTION
SONDA TERMICA - THERMOSWITCH	Bianco - White	0,14mmq
SONDA TERMICA - THERMOSWITCH	Bianco - White	0,14mmq
2X S. TEMP. MOT. KTY 84-130 +Temp (ANODO)	Marrone - Brown	0,14mmq
2X S. TEMP. MOT. KTY 84-130 -Temp (CATODO)	Giallo - Yellow	0,14mmq

03 19/10/2018	L.GUIDUCCI	Nuova targhetta	21230
02 07/09/2018	L.GUIDUCCI	Sost. racc. da:00L0441649B a:0001904123G - molla da:0000617004E a:00L0441661F	CN20527
01 05/09/2018	L.GUIDUCCI	Sost. rosetta di rame da:00L0441666G a:0000305291E	CN20477
Rev Data / Date	Firma / Signature	Descrizione ultima modifica / Last change description	N° Modifica / Change ID
Ultimo rilascio / Latest release		Descrizione ultima modifica / Last change description	N° Modifica / Change ID
Controllo / Checked by		Descrizione ultima modifica / Last change description	N° Modifica / Change ID
Disegnato / Designed by		Descrizione ultima modifica / Last change description	N° Modifica / Change ID
L.Guiducci*		26/06/2018	
CF3		0	0
Smussi / chamfer		Massa / Mass (kg)	76,898
Denominazione / Item Name		ELETM KX-2 32/4.5 24 HSK63A	
Scala / Scale		Codice / Item ID	Rev Status Tav. N. di N.
1:5		29L0441728B	03 3/6