

Unità Aggregata / Aggregate Unit: **Fast Line One Blade H180**
 Codice/Code: **FL.ONEB.00/180D63F-H1**

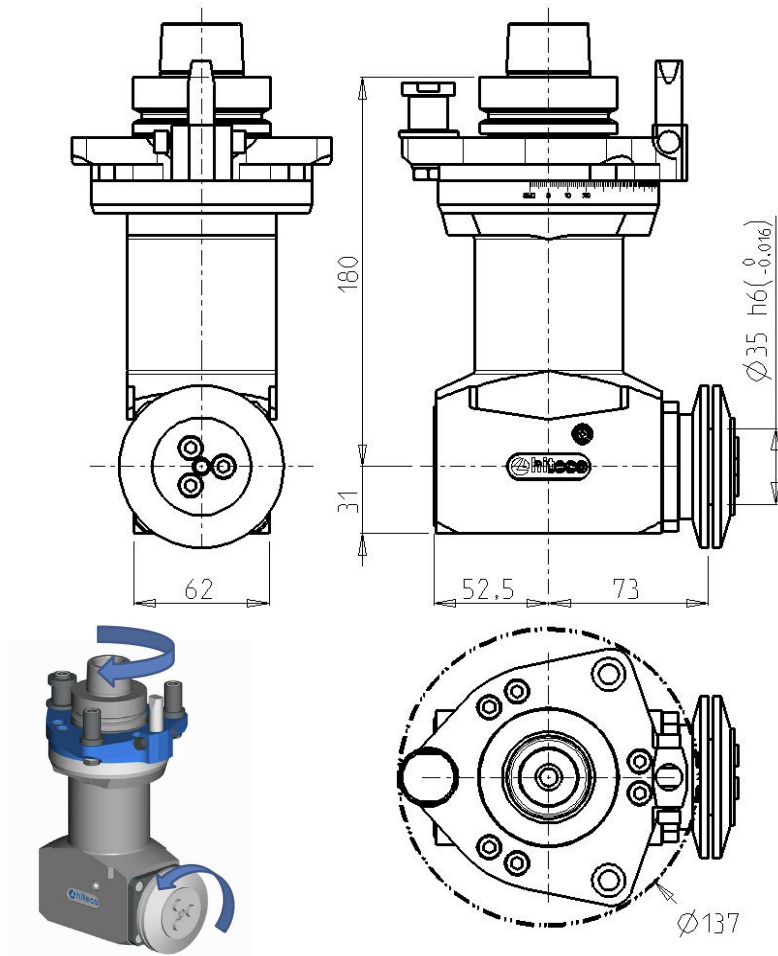

Specifiche tecniche / Technical specifications	
Velocità rotazione mandrino/ Spindle speed	15500 rpm max *
Velocità rotazione utensile / Tool speed	10850 rpm max *
Rapporto di trasmissione / Gear ratio	1:0,7
Attacco mandrino / Spindle coupling	HSK 63F
Attacco utensile / Tool coupling	/
Diametro codolo / Tool shank diameter	/
Diametro punta max / Max bit diameter	/
Diametro lama / Blade diameter	Max Φ 300
Diametro foro lama / Hole blade diameter	Φ 35
Peso / Weight	5,7 kg
Lubrificazione / Lubrication	grasso / grease
Temperatura / Temperature	75 °C / 167 F max
Orientamento angolare / aggregate rotation	0 – 360° in continuo / continuos
Connessione asse C / C axis connection type	Hiteco 1 (schema 29L0061161G)

* vedere manuale / see user manual

** altre versioni disponibili / other connections available