

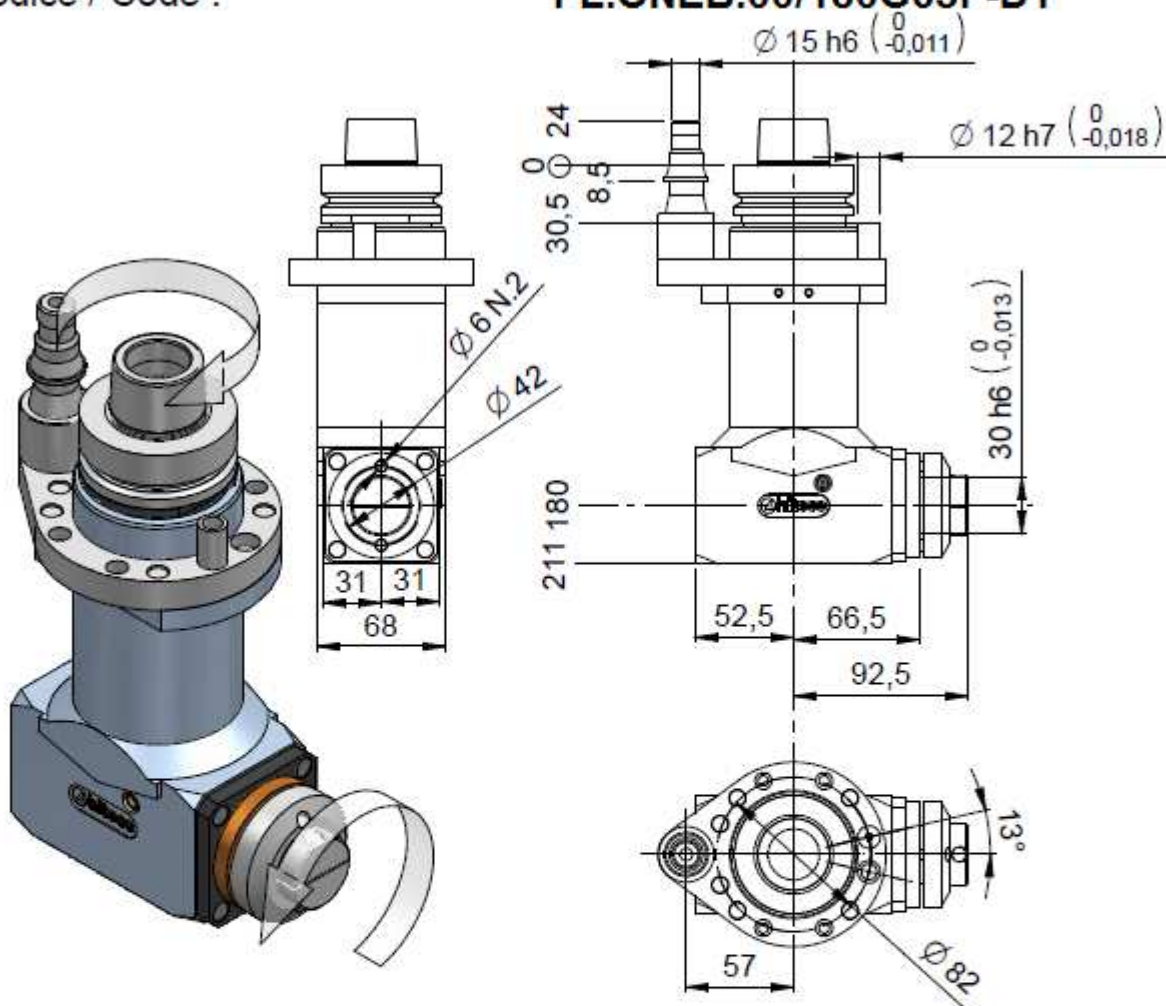

Unità Aggregata / Aggregate Unit : **Fast Line BLADE PROLOCK H180**
 Codice / Code : **FL.ONEB.00/180G63F-D1**



Specifiche tecniche / Technical specifications

ATTACCO ELETTRMANDRINO - Spindle coupling	HSK63F
VELOCITA' ROTAZIONE ELETTRMANDRINO - Spindle speed	15500 RPM MAX.*
VELOCITA' ROTAZIONE UTENSILE - Tool speed	10850 RPM MAX.*
SENSO ROTAZIONE MANDRINO - Spindle rotation direction	VEDI DISEGNO - See drawing
POSSIBILITA' INVERSIONE ROTAZIONE MANDRINO - Possibility to change electrospindle direction	NO
RAPPORTO DI TRASMISSIONE - Gear ratio	1:0.7
TIPO PINZA - Collet type	EASYFIX PROLOCK 3/4 M12RH
DIAMETRO LAMA - Blade diameter	$\varnothing 300$ **
DIAMETRO FORO LAMA - Blade hole diameter	$\varnothing 30$
PESO - Weight	5 Kg
LUBRIFICAZIONE - Lubrication	GRASSO - Grease KLUEBER NBU15
TEMPERATURA DI LAVORO - Working temperature	75°C MAX
Connessione asse C /C axis connection type	OLD1
ORIENTAMENTO ANGOLARE/ Aggregate rotation	4 POSIZIONI A 90° / 4 POSITIONS 90°
* VEDERE MANUALE/see user manual	
** DIPENDE DA POSIZIONE RIF. ANGOLARE/depends on pin-plate angular position	