

DETTAGLIO / DETAIL Z
1:1

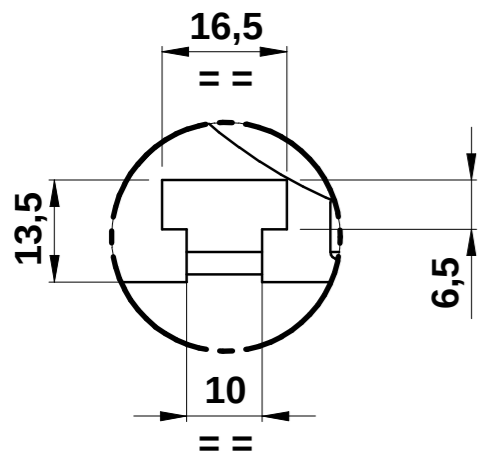

TARGHETTA IDENTIFICATIVA

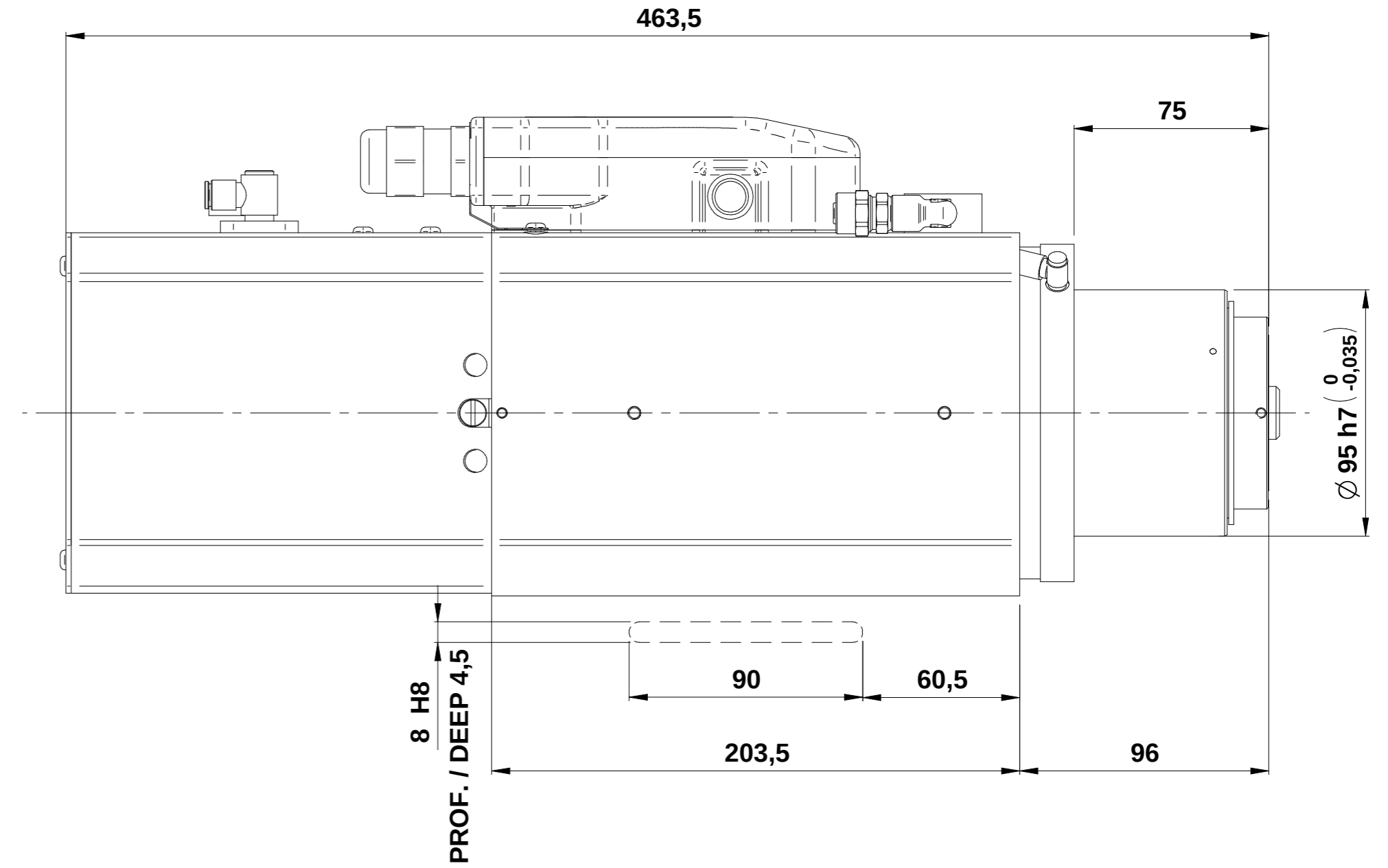
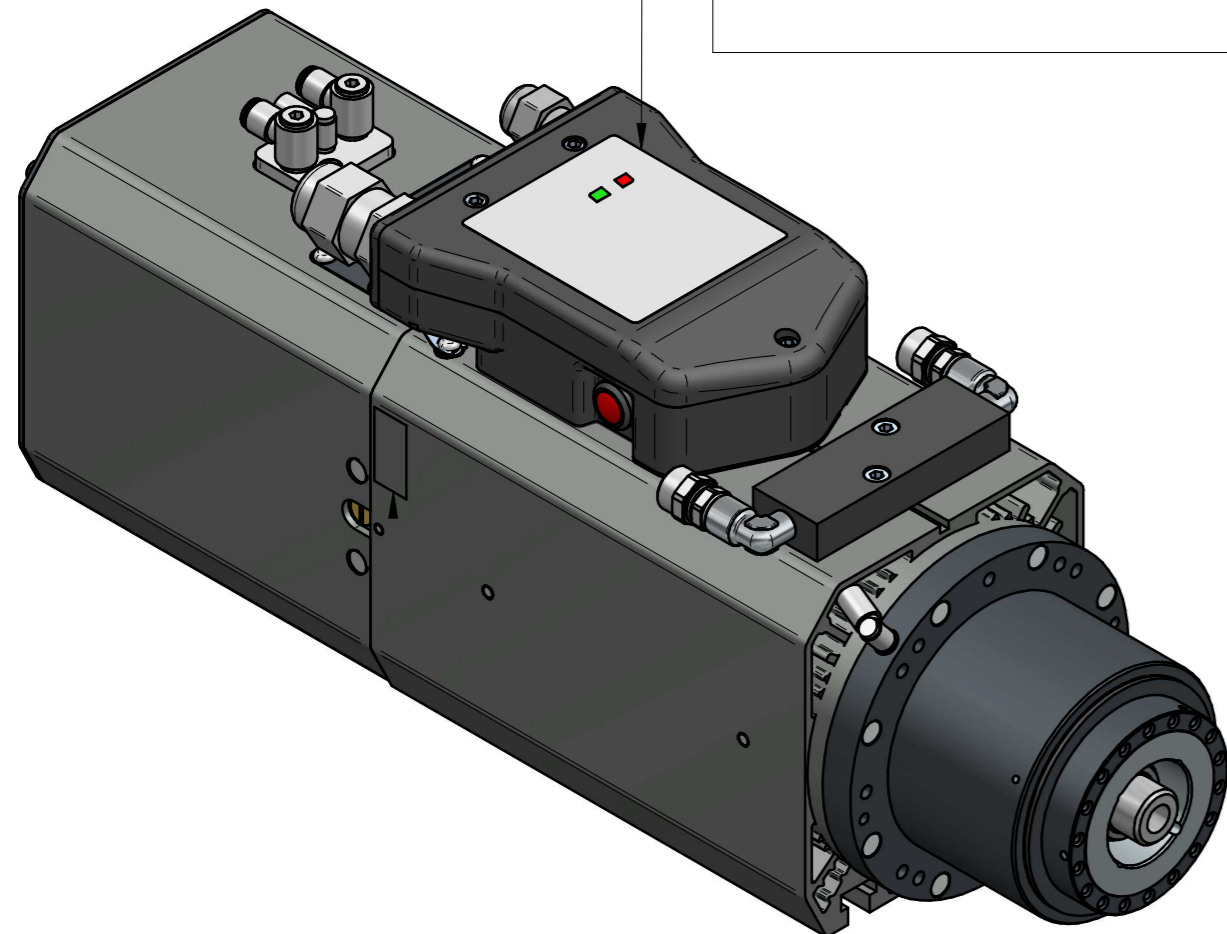

SOFFIO CONO: E6 ARIA SECCA 6 bar
TAPER CLEANING: E6 DRY AIR 6 bar

INGRESSO-USCITA REFRIGERANTE
INLET-OUTLET COOLING

BLOCCO UTENSILE: E4 ARIA SECCA 6 bar
LOCK TOOL: E4 DRY AIR 6 bar

SBLOCCO UTENSILE: E6 ARIA SECCA 6 bar
RELEASE TOOL: E6 DRY AIR 6 bar

MASSA MASS: 25 kg

05	28/10/2016	L.GUIDUCCI	VEDI NOTA	CN10275		
04	30/10/2014	D.NICOLINI	agg. nota layout			
03	01/10/14	D.Nicolini	sost. cod.0310086252-0310036737d con 0310207321g e 0310207099f, agg. 0310200949c			
02	01/09/13	Fi.Fabbri	SOST.29L014732B-086259F-14731L CON 29L0142214H-151228L-151231E	H13063		
01	30/04/2013	Fi.Fabbri/C.	Sost.motore 29L0036743B+29L0036535E con 29L0086257B+29L0086259D	H13 047		
Rev	Data / Date	Firma / Signature	Descrizione ultima modifica / Last change description	N° Modifica / Change ID		
Caratteristiche tecniche non evidenziate secondo istruzioni operative SCM GROUP Specifications not shown according to SCM GROUP operation instruction Strutture saldate secondo specifica SCM / Welded according to SCM specific : ST232DTG Finiture secondo specifica SCM / Finishes secondo SCM specific : ST233DTG Quote senza indicazione di tolleranza, grado di precisione Shares without indication of tolerance, accuracy						
			mK - UNI EN 22768/1-2	Trattamento Superficiale / Surface Treatment (SCM specific ST234DTG)		
Ultimo rilascio / Latest release				Trattamento Termico / Heat Treatment (SCM specific ST234DTG)		
Controllato / Checked				Ricavare da o Stato di fornitura / Based on or State of supply		
Disegnato / Designed				Materiale / Material (SCM specific ST235DTG)		
				Vedi Tabella		
Denominazione / Item Name ELETM QE-2 13/12 24 63F NC CB						
		Scala / Scale	Codice / Item ID	Rev	Status	Tav. N. di N.
		1:2	QE.400.L01.00	05	S020	3/3
Template version: <small>Escluso: hiteco</small> CI RISERVIAMO A TERMINI DI LEGGE LA PROPRIETA' DI QUESTO DISEGNO CON DIVIETO DI RENDERSI COMUNIQUARE NOTO A TERZI SENZA LA NOSTRA PREVENTIVA APPROVAZIONE. DRAWING IS SCM PROPERTY, COPYRIGHTED MATERIAL. DISCLOSURE TO THIRD PARTIES WITHOUT OUR AUTHORISATION IS EXPLICITLY FORBIDDEN.						